

DACIA

**JAUNAIS
DACIA JOGGER**







JAUNA ĢIMENES ĀUTO FORMULA

Universāla garums, kompaktvena ietilpība un SUV robustais stils. Jaunais Jogger apvieno labāko, ko sniedz dažādas kategorijas, un piedāvā to ģimenes automobili ar 5 līdz 7 sēdvietām. Daudzpusīgs, gatavs piedzīvojumiem un pieejams, jaunais Jogger pilnībā iemieso Dacia garu.



RADĪTS AIZBĒGŠANAI NO IKDIENAS

Liels klīrenss, akcentētas riteņu arkas, modulāri jumta reliņi – jaunajam Dacia Jogger ir robusts dizains, kas pielāgojas visu veidu ceļiem un ir ideāli piemērots aktīvai ģimenes dzīvei. Atbilstoši laikam tā Y formas zīmola gaismas apliecina piederību jaunajai Dacia paaudzei. LED tuvās gaismas naktī ceļu izgaismo vēl intensīvāk. Aizmugurē vertikālais lukturu novietojums nodrošina plašu aizmugurējo durvju atvēršanu, kas atvieglo piekļuvi bagāžas nodalījumam.

Extreme Limited Edition versijā saņemat maksimālu aprīkojumu: ar vieglmetāla diskām, spoguļu korpusiem un haizivs spuras antenu glancēti melnā krāsā un izteismīgām uzlīmēm. Jaunais Dacia Jogger – radīts jums un jūsu ģimenei.



RITEŅI UN IZTEIKTAS ARKAS



MODULĀRI JUMTA RELIŅI

REKORDLIELS PLAŠUMS UN MODULĀRS IZKĀRTOJUMS

Jaunais Dacia Jogger pielāgojas jūsu ikdienas dzīvei. Vai pievienosies jūsu draugi? Pārkārtojiet telpu vienā mirklī, izmantojot 2/3-1/3 attiecībā salokāmo otrās rindas sēdekli un divus salokāmus un individuāli izņemamus trešās rindas sēdekļus. Lai uzkodu ceļā, salona aizmugurē izvelciet divus regulējamus galdiņus. Vēlaties maksimālu komfortu trešajā rindā? Izmantojiet roku balstus ar praktisku glāžu turētāju. Nepieciešams kaut ko pārvest?

Piecu sēdvietu versijā salieciet visu nepieciešamo ietilpīgajā 607 litru bagāžniekā. Lai pārvadātu garus priekšmetus, nolaidiet otrās rindas sēdekli un palieliniet kravas telpu līdz 1819 litriem. Viss ir izstrādāts, domājot par ceļošanu kopā ar ģimeni, ieskaitot saliekamos** galdiņus otrajā sēdekļu rindā, ko var noregulēt atbilstoši pasažiera augumam. Ideāls auto jebkurai situācijai!







DACIA

ESP

25°C 10:15 AM

Radio Media Phone

Vehicle Nav Smartphone integration

Set time Settings

PASSENGER AIR BAG

ECO

21.0

A/C

IZVĒLIETIES SAVU SAVIENOJAMĪBU

Izmantojiet savienojamības iespējas atbilstoši savām vajadzībām un prioritātēm! Jaunais Dacia Jogger ir pieejams ar trīs visaptverošiem multivides risinājumiem – izvēle ir jūsu ziņā. Izbaudiet atjautīgo priekšējā panelī iebūvēto Media Control ar viedtālruna vadību, Media Display ar 8 collu skārienukrānu un Media Nav ar navigāciju. Radio, mūzika, Bluetooth, USB, telefons, navigācija, balss atpazīšana. Jūsu izvēlēta sistēma nodrošina visu nepieciešamo, sākot no pamatfunkcijām un beidzot ar AndroidAuto™ un Apple CarPlay™,

turklāt jūsu rīcībā ir viedtālruna replicēšana, izmantojot USB kabeli. Ja vien vēlaties, jūs varat izbaudīt 3D skaņu (Arkamys™ System), ko nodrošina 6 visā salonā izvietoti skaļruņi (atkarībā no versijas).

Android Auto™ ir Google Inc. preču zīme. Apple CarPlay™ ir Apple Inc. preču zīme.



MEDIA CONTROL



MEDIA DISPLAY

DACIA JOGGER APRĪKOJUMS

ESSENTIAL



STANDARTA APRĪKOJUMS ESSENTIAL

EKSTERJERS

- Jauns radiatora režģis ar jaunu logo un baltu apdari
- LED dienas gaitas lukturi un LED automātiskās tuvās gaismas
- Melni durvju rokturi
- Melni durvju spoguļi
- Jumta relīņi
- Priekšējais un aizmugurējais buferis virsbūves krāsā
- 16" tērauda diski "Milliana"
- Liels 200 mm klīrenss
- Disku uzlikas
- Melna aizsargplāksne priekšā un aizmugurē

INTERJERS

- Miglas pelēkas ventilācijas lūkas un balti bīdītāji
- 1/3-2/3 attiecībā nolokāms aizmugurējais sēdekļis
- Melni durvju rokturi
- Bagāžas nodalījuma plaukts (tikai versijai ar 5 sēdvietām)
- Essential apdare

BRAUKŠANA UN VADĪBAS RĪKI

- Elektriskais stūres pastiprinātājs
- Palīgs kustības uzsākšanai kalnā (Hill Start Assist)
- Stop & Start, Eco režīms
- Ātruma ierobežotājs

REDZAMĪBA

- Priekšējie miglas lukturi

KOMFORTS

- Automātiskā durvju bloķēšana, uzsākot braukšanu
- Attālinātā durvju slēgšana
- Elektriski priekšējie logi
- USB un 12V līdzi priekšā
- Augstumā regulējama stūre un augstumā regulējams vadītāja sēdekļis

AUDIO

- Media Control: DAB Radio ar slēdzieniem un stūres, borta datorā integrēts displejs, priekšējā panelī integrēts viedtālruna atbalsts, 2 priekšējie skaļruņi, Bluetooth savienojums + viedtālruna lietotne Dacia Media Control

EXPRESSION



STANDARTA APRĪKOJUMS EXPRESSION = ESSENTIAL +

EKSTERJERS

- Durvju rokturi virsbūves krāsā
- Elektriski regulējami durvju spoguļi
- Modulāri jumta reliņi
- Glancēti melna dekoratīvā miglas josla
- 16"tērauda Flex diski "Saria"
- Tonēti aizmugurējie logi
- Priekšējā un aizmugurējā aizsargplāksne Megalīta pelēkajā krāsā

INTERJERS

- Pelēkas ventilācijas lūkas
- Rokas balsts vadītāja sēdeklim
- Iekšējie durvju rokturi Tērauda pelēkajā krāsā
- Interjera apdare Miglas pelēkajā krāsā
- Īpaša Expression apdare
- Auduma dekoratīvie elementi uz priekšējā paneļa un roku balstiem priekšējās durvīs

BRAUKŠANA UN VADĪBAS RĪKI

- Kruizkontrolē
- Automātiskie logu tīrītāji

KOMFORTS

- Augstumā un dziļumā regulējama stūre ar mikstu pārklājumu
- Elektriski aizmugurējie logi
- 12V līgzda priekšā un aizmugurē
- Augstumā regulējams vadītāja sēdeklis
- Manuāli regulējams gaisa kondicionētājs
- Aizmugurējie parkošanās sensori

AUDIO

- Media Display: Android Auto™ un Apple CarPlay™ savietojamība, viedtālruna replicēšana, izmantojot USB kabeli (DAB radio ar 8" skārienekrānu un 4 skaļruņiem)

Android Auto™ ir Google Inc. preču zīme. Apple CarPlay™ ir Apple Inc. preču zīme.

DACIA JOGGER APRĪKOJUMS

EXTREME



STANDARTA APRĪKOJUMS EXTREME = EXPRESSION +

EKSTERJERS

- Īpašs Extreme eksterjera dizains ar sānu uzlīmēm
- 16" vieglmetāla diski Mahalia Black ar Extreme uzlīmēm
- Glancēti melni durvju spoguļi
- Glancēti melna haizivs spuras formas jumta antena

INTERJERS

- Īpaša Extreme apdare ar sarkanām šuvēm
- Priekšējie un aizmugurējie grīdas paklājiņi, bagāžas nodalījuma paklājs
- Tērauda pelēkas durvju atvēršanas sviras
- Baltas dekoratīvās līnijas uz durvju paneļiem
- Nolikāmi galdiņi 2. rindas pasažieriem

KOMFORTS

- Automātiskais gaisa kondicionētājs
- Atpakaļskata kamera
- Bezatslēgas piekļuves karte
- Noņemams viedtālruna turētājs

Android Auto™ ir Google Inc. preču zīme. Apple CarPlay™ ir Apple Inc. preču zīme.



DACIA JOGGER
KRĀSAS



BRŪNĀ TERRACOTTA¹



PELĒKĀ MOONSTONE¹



BALTĀ GLACIER²



PELĒKĀ COMET¹



MELNĀ PEARL¹



HAKI LICHEN²



PELĒKĀ URBAN²

⁽¹⁾ Metāliska krāsa
⁽²⁾ Nemetāliska krāsa

IZMĒRI

5 SĒDVIETU VERSIJA

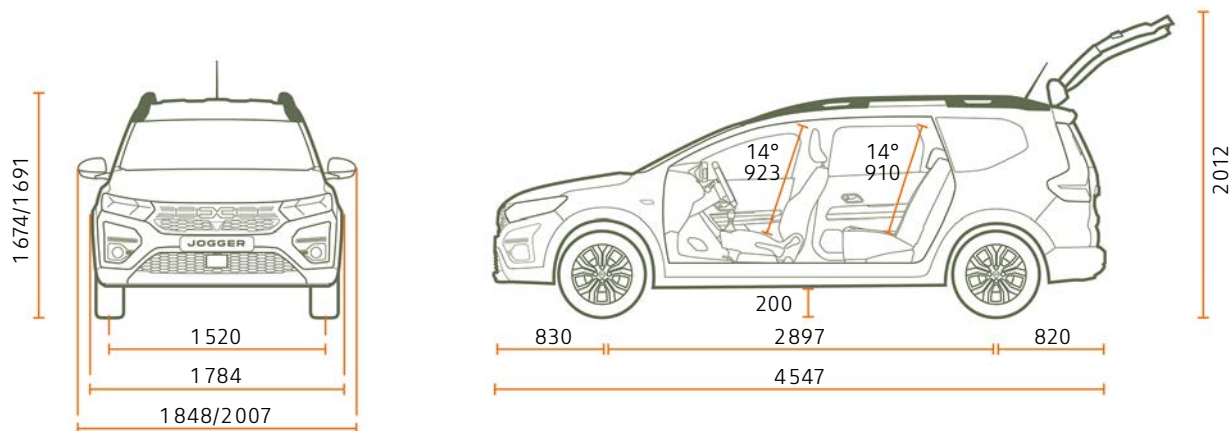

7 SĒDVIETU VERSIJA

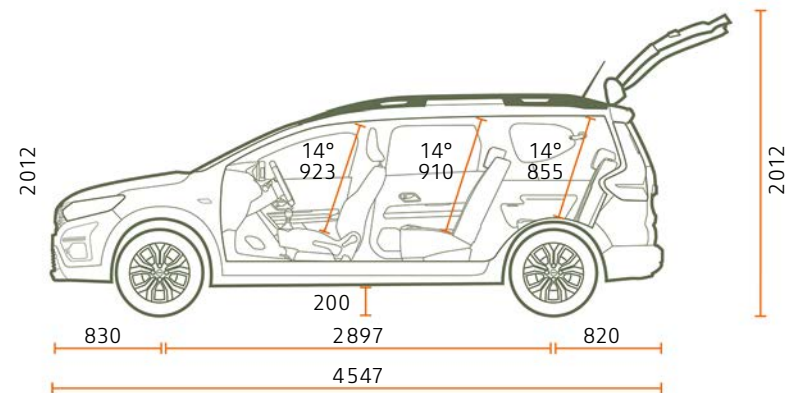

5 SĒDVIETU VERSIJA

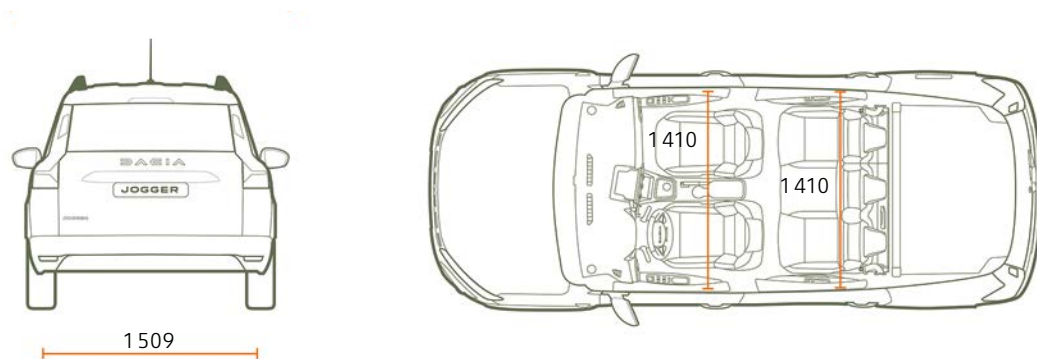

7 SĒDVIETU VERSIJA

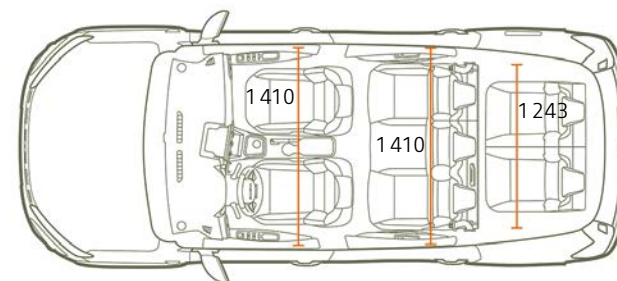

BAGĀŽNIEKA TILPUMS - (dm³ - VDA standarts / litri)

	5 SĒDVIETAS	7 SĒDVIETAS
Minimālais bagāžnieka tilpums – (ISO 3832 standarts)	708/829	160/212
Maksimālais bagāžnieka tilpums – (ISO 3832 standarts)	1819/2094	1807/2085
Nolocīti 2. un 3. rindas sēdekļi	-	565/699
Izņemti 2. un 3. rindas sēdekļi	-	696/820

Izmēri mm

STANDARTA UN PAPILDU APRĪKOJUMS

	ESSENTIAL	EXPRESSION	EXTREME
EKSTERJERS			
LED dienas gaitas lukturi & LED tuvās gaismas lukturi	•/•	•/•	•/•
Priekšējais režģis	Balts	Balts	Balts
Priekšējais un aizmugurējais buferis	Virsbūves krāsā	Virsbūves krāsā	Virsbūves krāsā
Aizsargplākne priekšā un aizmugurē	Melnas	Megalīta pelēkas	Megalīta pelēkas
Durvju apakšējā aizsarguzlīme/ Papildu "snorkeļa" tipa	-/-	Melni/-	īpašais Extreme dizains/•
Durvju ārējie rokturi	Melni	Virsbūves krāsā	Virsbūves krāsā
Durvju spoguļi	Melni	Virsbūves krāsā	Glancēti melni
Jumta reliņi	•	-	-
Modulārie jumta reliņi	-	•	•
Glancēti melna haizivs spuras formas antena	-	-	•
16" diski ar uzliku	"Miliana"	Flexwheel "Saria"	Glancēti melni "Mahalia"
16" vieglmetāla diski "Mahalia"	-	o	o
INTERJERS			
Gaisa lūku ietvari	Miglas pelēki	Miglas pelēki	Miglas pelēki
Durvju rokturi	Melni	Tērauda pelēki	Tērauda pelēki
Auduma dekoratīvie elementi uz priekšējā paneļa un roku balstiem priekšējās durvīs / Balts dekors uz priekšējo durvju paneļiem	-/-	•/-	•/•
1/3-2/3 attiecībā nolokāms aizmugurējais sēdekļis	•	•	•
2 atsevišķi salokāmi un izņemami 3. rindas sēdekļi (7 sēdvietu versijai)	•	•	•
Stūre ar mīkstu pārklājumu	-	•	•
Grīdas paklājiņi ar "Jogger" izšuvumu un bagāžnieka aizsardzība	-	-	•
Bagāžnieka iekšējais pārsegs	•(5 sēdvietu versijai)	•(7 sēdvietu versijai)	•
AKTĪVĀ UN PASĪVĀ DROŠĪBA			
ABS (bremžu pretbloķēšanas sistēma) un avārijas bremzēšanas sistēma (AFU)	•	•	•
Uzlabotā avārijas bremzēšanas palīgsistēma (AEBS) Interurbain	•	•	•
ESP (elektroniskā stabilitātes sistēma) + palīgs braukšanai kalnā (Hill Start Assist)	•	•	•
Ārkārtas izsaukums (E-call)	•	•	•
Vadītāja drošības spilvens/Priekšējā pasažiera drošības spilvens, atslēdzams	•/•	•/•	•/•
Sānu drošības spilvens (krūšu kurvja un aizkarveida (priekšā + aizmugurē))	•	•	•
Aizmugurējās drošības jostas ar pirotehniskajiem spriegotājiem, sānu sēdekļiem	•	•	•
Palīgs braukšanai kalnā (Hill Start Assist)	•	•	•
Aizmugurējie parkošanās sensori	o	•	•
Atpakaļskata kamera	-	o	•
Priekšējie un aizmugurējie parkošanās sensori + atpakaļskata kamera + aklās zonas brīdinājums	-	o	-
Aizmugurējie parkošanās sensori + aklās zonas brīdinājums	-	-	o
Bezatslēgas piekļuves karte + elektriskā stāvbremze ar augsto centrālo roku balstu ar glabāšanas nodalījumu	-	o	-
Elektriskā stāvbremze + centrālais augstais roku balsts ar glabāšanas nodalījumu, priekšējie parkošanās sensori, aklās zonas brīdinājums	-	-	o
Riepu spiediena monitors	•	•	•
Riepu pumpēšanas komplekts	•/o	•/o	•/o
Isofix bērnu sēdekļu stiprināšanas sistēma 2. rindas ārējos sēdekļos	•	•	•

ESSENTIAL

EXPRESSION

EXTREME

BRAUKŠANA UN VADĪBAS RĪKI

Elektriskais stūres pastiprinātājs	•	•	•
Stop & Start , ECO režīms	•	•	•
Borta dators: nobraukums, vidējais ātrums, attālums ar atlikušo degvielu, vidējais degvielas patēriņš (ieskaitot LPG versijai)	•	•	•
Ātruma ierobežotājs ar skaņas brīdinājumu/ Kruīza kontrole	•/○	•/•	•/•

REDZAMĪBA

Priekšējie miglas lukturi	•	•	•
Elektriski regulējami durvju spoguļi	-	•	•

KOMFORTS

Manuālais gaisa kondicionētājs	○	•	•
Automātiskā gaisa kondicionēšana	-	○	•
Automātiskie logu tīrītāji	-	•	•
Attālinātā durvju bloķēšana un automātiskā durvju bloķēšana, uzsākot braukšanu	•	•	•
Bezatzslēgas piekļuves karte	-	○	•
Elektriski priekšējie logi	•	-	-
Impulsa loga slēdzis vadītāja pusē un parasts slēdzis priekšējā pasažiera pusē	-	•	•
Elektriski aizmugurējie logi	-	•	•
Augstumā regulējam stūre/dziļumā regulējama stūre	○/•	•/•	•/•
Augstumā un dziļumā regulējama stūre + kruīzkontrole	○	•	•
USB līgзда	•	•	•
12V līgзда priekšā/aizmugurē	•/-	•/•	•/•
Apsildāmi priekšējie sēdekļi	-	○	○
Aizmugurējie bagāžas plaukti	-	•	•
Atgāžams aizmugurējais mazais stikls	-	-	•(7 sēdvietu versijai)

AUDIO

Media Control : DAB Radio ar slēdzīmi uz stūres, borta datorā integrēts displejs, priekšējā panelī integrēts viedtālruņa atbalsts, 2 priekšēji skaļruņi, Bluetooth savienojums + viedtālruņa lietotne Dacia Media Control	•	-	-
Media Display 8": DAB Radio + viedtālruņa replicēšana ar USB kabeli + Bluetooth savienojums + 4 skaļruņi + 8" skārienekrāns	○	•	•
Media Nav ⁽¹⁾ : MAP CARE navigācija (Rietumeiropas vai Austrumeiropas karte + 6 bezmaksas atjauninājumi 3 gadu laikā), DAB radio, viedtālruņa replicēšana ar USB kabeli, Bluetooth [®] savienojums, 6 skaļruņi (4 skaļruņi + 2 augsto frekvenču skaļruņi), 8" skārienekrāns, 1 papildu USB līgзда centrālās console aizmugurē	-	○	○

- : nav pieejams; • : standarta aprīkojums; ○ : papildu aprīkojums/pakotne. (1) savietojams ar Apple CarPlay™ un Android Auto™. Android Auto™ ir Google Inc. preču zīme. Apple CarPlay™ ir Apple Inc. preču zīme.

TCe 110

ECO-G 100

DZINĒJI

Degviela	Benzīns	LPG	Benzīns
Maks. jauda kW CEE (ZS) pie dzinēja ātruma (apgr./min)	81 kW/5000–5250 apgr./min	74 kW/4600–5000 apgr./min	67 kW/4800-5000 apgr./min
Maks. griezes moments Nm CEE pie dzinēja ātruma (apgr./min)	200 Nm/2900–3500 agr./min	170 Nm/2000–3500 apgr./min	160 Nm/2100–3750 apgr./min
Pārnesumkārbas tips	Manuāla		Manuāla
Iesmidzināšanas tips	turbo tiešā iesmidzināšana netieša		daudzpunktu iesmidzināšana
Darba tilpums (cm ³)	999		999
Cilindru/vārstu skaits	44898		44898
Izmešu kontroles standarts	Euro6 D-final		Euro6 D-final

ŠASIJA UN STŪRES SISTĒMA

Riepu izmērs	205/60 R16 92H		
Stūrēšana – Apgriešanās aplis, no apmales līdz apmalei (m)	11.7		11.7
Priekšējās balstiekārtas tips	McPherson		McPherson
Aizmugurējās balstiekārtas tips	Vērpes sija		Vērpes sija

VEIKTSPĒJA

Maksimālais ātrums (km/h)	180 km/h	175 km/h	172 km/h
0-100 km/h (s)	5 sēdvietu versija: 10.5 s 7 sēdvietu versija: 11.2 s	5 sēdvietu versija: 6.2 s 7 sēdvietu versija: 6.6 s	5 sēdvietu versija: 12.5 s 7 sēdvietu versija: 13.2 s

DEGVIELAS PATĒRIŅŠ UN EMISIJAS⁽¹⁾

Apstiprinājuma protokols	WLTP ⁽²⁾		
Degvielas tvertnes tilpums (l)	50	50/40 (kopējais tilpums/izmantojamais tilpums)	50
CO ₂ emisijas (g/km)	127-130	119-121	135-138
Patēriņš kombinētajā ciklā (l/100 km)	5,6-5,7	7,6-7,8	6,0-6,1

TILPUMI UN SVARS

	5 sēdvietu versija	7 sēdvietu versija	5 sēdvietu versija	7 sēdvietu versija
Minimālā pašmasa (kg)	1,176	1,205	1,223	1,252
Maksimālā pašmasa (kg)	1,233	1,261	1,262	1,291
Pilna masa ar piekabi (kg)	2,895	3,062	2,924	3,089
Maksimāli pieļaujama pilnā masa (kg)	1,695	1,862	1,724	1,889
Maksimālā masa piekabei ar bremzēm (kg)	1,200	1,200	1,200	1,200

⁽¹⁾ Oficiālais patēriņš un emisijas saskaņā ar spēkā esošajiem noteikumiem. ⁽²⁾ WLTP (Pasaules harmonizētā vieglo transportlīdzekļu pārbaudes procedūra): šis jaunais protokols nodrošina rezultātus, kas ir daudz tuvāki ikdienas ekspluatācijas rādītājiem, salīdzinot ar iepriekš izmantot NEDC protokolu. CO₂ emisijas tiek sertificētas, izmantojot standarta, regulētu metodi. Šī metode ir identiska visiem ražotājiem un ļauj salīdzināt transportlīdzekļus.

**LIELĀKS, LABĀK,
JOGGER**





Tika veikti visi iespējamie piesardzības pasākumi, lai nodrošinātu, ka šī publikācija drukāšanas brīdī ir precīza un aktuāla. Šis dokuments tika izveidots, izmantojot pirmssērijas un prototipu modeļus. Saskaņā ar nepārtrauktas produktu uzlabošanas politiku Dacia patur tiesības jebkurā laikā mainīt specifikācijas, aprakstītos un piedāvātos transportlīdzekļus un piederumus. Par šādām izmaiņām pēc iespējas drīzāk tiek paziņots Dacia dīļeriem. Atkarībā no pārdošanas valsts dažas versijas var atšķirties, un daļa aprīkojuma var nebūt pieejama (kā standarta aprīkojums, kā papildu aprīkojums vai kā piederumi). Lūdzu, sazinieties ar tuvāko izplatītāju, lai iegūtu jaunāko informāciju. Tehnisku drukas iemeslu dēļ šajā dokumentā attēlotās krāsas var nedaudz atšķirties no faktiskā krāsojuma vai salona apdares krāsām. Visas tiesības aizsargātas. Visas šīs publikācijas vai tās daļas reproducēšana jebkurā formātā un ar jebkādiem līdzekļiem ir aizliegta bez iepriekšējas rakstiskas Dacia atļaujas.

Dacia iesaka 

PUBLICIS: Ben and Martin, P. JOHALL, A. BERNIER, TWIN GROUP, © RENAULT MARKETING 3D-COMMERCE, PAGECRAN - 09-2022