

DACIA
VISS, TĀS IR VIENKĀRŠI

SANDERO, SANDERO STEPWAY



DACIA SANDERO STEPWAY

NĒMIET PĀRTRAUKUMU KATRU DIENU





PĀRDOMĀTS KOMFORTS

Visas funkcijas, kas vien jums var būt nepieciešamas: ieņemiet vietu salonā, izmantojot durvju centrālo atslēgu, un atklājiet tā jauno stilu. Hroma apdare, Apdare Fog Gray pelēkajā krāsā, vara un baltā krāsā, ģipša polsterējums ar baltām šuvēm, iestatāmi galvas balsti, elektriskā stāvbremze, slēgta uzglabāšanas

telpa: šeit visa centrā ir praktiskums un komforts. Pieslēdziet viedtālruni ar USB kabeli un izmantojiet savas iecienītākās lietotnes 8 collu skārienekrānā. Viegli sasniedzamas vadības ierīces nodrošina maksimālu ērtu piekļuvi visām funkcijām. Te viss ir skaidrs.



ĢIPŠA APDARE



8 COLLU SKĀRIENEKRĀNS AR MEDIA NAV



ELEKTRISKĀ STĀVBREMZE

PIETIEKAMI VIETAS VISĀM JŪSU VAJADZĪBĀM

Jaunais Sandero Stepway ir gatavs jebkuram izaicinājumam: pateicoties lielajam bagāžas nodalījumam, jūs varat vienā mirklī pārslēgties no ikdienas pilsētā uz piedzīvojumiem dabā. Vienkārši nolokiet aizmugurējos sēdekli, pielāgojiet bagāžas ietilpību pēc saviem ieskatiem un izbaudiet neaizmirstamus

mirklus. Atjautīga sistēma ļauj viegli transformēt jumta relīņus par šķērsstieņiem, uz kuriem var uzstādīt jumta kasti un velosipēdu vai slēpju turētāju. Vai esat gatavi iekarot pasauli? Aiziet!



GARENVIRZIENA RELIŅI



JUMTA STIENI

DACIA SANDERO

UNIKĀLS SABIEDROTAIS PILSĒTĀ





SANDERO

BŪTISKĀ SPĒKS

Paskatieties uz Sandero ar tā pilnīgi jauno dizainu, tam apvienojot robustumu un dinamiskas līnijas: tas ir vienkārši satriecošs! Priekšējās un aizmugurējās Y formas gaismas kalpo kā spēcīgas un modernas identitātes akcenti. LED tuvās gaismas lukturi naktī izgaismos ceļu kā vēl nekad agrāk. Automobiļa raksturu izceļ melnā radiatora reste ar hroma akcentiem. Sandero gars, kas jums patīk, ir piedzīvojis

attīstību, vēl labākam stilam parādoties dažādās detaļās, piemēram, atpakaļskata spoguļos, to korpusiem esot vienā krāsā ar virsbūvi. Savukārt to pilnveidotā forma veicina optimālu aerodinamiku un palīdz samazināt trokšņus salonā.



Y FORMAS ZĪMOLA GAISMA AIZMUGURĒ





RACIA

SANDERO



DACIA

Navigation 21° 3:14 pm

- Address
- Points of Interest
- History
- Favourites
- Find on map
- Coordinate
- Destination
- Route
- Options

PASSENGER AIR BAG OFF ECO

98 21.6 A/C

VISS NEPIECIEŠAMĀIS VIENMĒR PA ROKAI

Pateicoties attālinātajai durvju atslēgšanai, jūs jau iekāpšanas mirklī sajūtaties draudzīgā un ļoti modernā pasaulē. Jaunais panorāmas instrumentu panelis apvieno eleganci un efektivitāti. Uz vadītāju orientētais dizains atvieglo funkciju lietošanu: jūsu rīcībā ir jaunie intuitīvie klimata vadības rīki, integrēts 8 collu ekrāns ar jūsu viedtālruna ekrāna replicēšanu un priekšējais

parkošanās sensors, un viedtālruna lietotnes replicēšana, izmantojot USB kabeli. Savukārt elektriskā stāvbremze ir ārkārtīgi praktiska ikdienas lietošanā. Koncentrēšanās uz nepieciešamāko ar jauno Sandero sniedz patiesu prieku.



AUGSTAS KVALITĀTES APDARES MATERIĀLI



EKRĀNS AR RADIO DISPLEJU



DACIA

KONTROLĒJIET TELPU

Jaunie Sandero un Sandero Stepway perfekti pielāgojas jūsu dzīvei. Atjautīgi veidots, ar lielu bagāžas nodalījumu un saliekamu aizmugurējo sēdekli, kas ļauj piemērot telpu jūsu vajadzībām. Tam ir arī daudz vietas uzglabāšanai: glāžu turētājs, glabāšanas nodalījumi durvīs, slēdzams cimdu nodalījums

un universāla konsole – ar glabāšanas telpu jūsu organizatoriskajām vajadzībām spraiģajā pilsētas ikdienā. Ar ekstra platumu plecu augstumā vadītājam un papildu vietu aizmugurējo pasažieru ceļgaliem jūs patiesi varat izbaudīt optimālas ērtības.



BAGĀŽAS NODALĪJUMA IETILPĪBA: 328 LITRI



NOLOCĪTS AIZMUGURĒJAIS SĒDEKLIS: 1108 LITRU BAGĀŽAS IETILPĪBA



NODALĪJUMS CENTRĀLAJĀ ROKU BALSTĀ: 1,2 LITRI

DROŠĪBA IKKATRĀ SOLĪ

Dacia nav nekā svarīgāka par nepārtrauktu drošības uzlabošanu, it īpaši braucēju aizsardzības jomā. Esot pie jaunā Sandero stūres, jūs varat braukt mierīgu prātu, zinot, ka par jūsu drošību gādā avārijas bremzēšanas sistēma, palīgs kustības uzsākšanai pret kalnu, seši standarta aprīkojumā iekļauti drošības spilveni, kā arī aklās zonas brīdinājuma sistēma. Dacia Sandero un Sandero Stepway sniedz visu nepieciešamo, lai brauktu bez rūpēm.

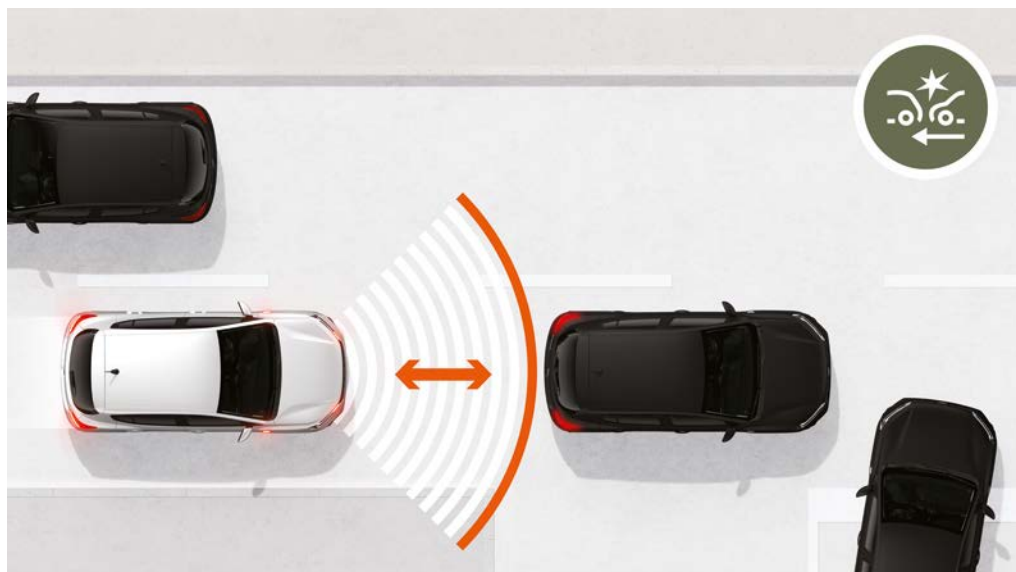

AUTOMĀTISKĀ AVĀRIJAS BREMZĒŠANA

Dažkārt ar modrību un ātru reakciju nav gana. Jūs varat paļauties uz jaunajiem Sandero un Sandero Stepway, lai izvairītos no nelieliem negadījumiem vai mazinātu sekas. Automātiskā avārijas bremzēšana atpazīst sadursmes risku. Ja jūs nereaģējat vai nereaģējat pietiekami strauji, sistēma uzsāk un optimizē bremzēšanu.

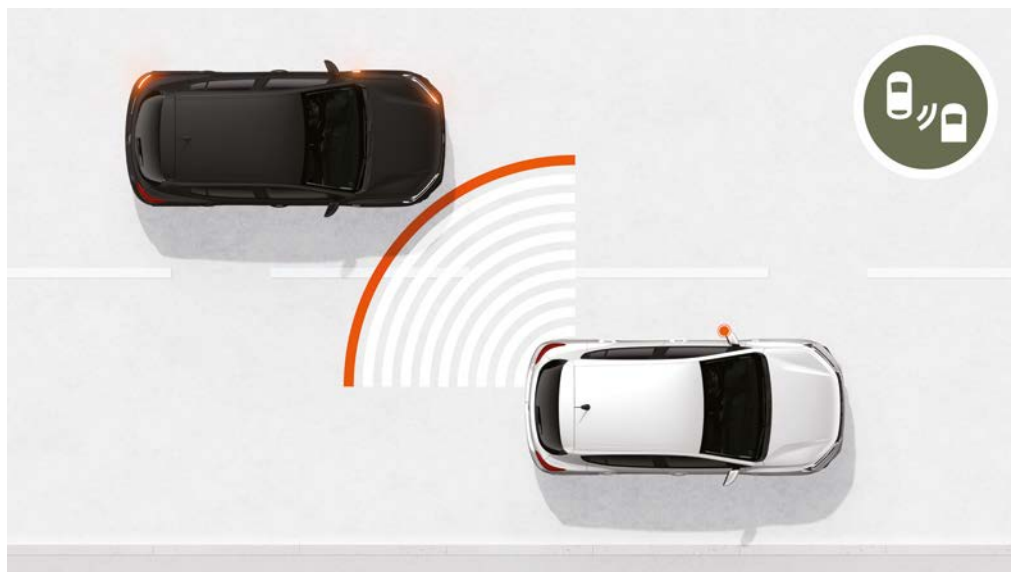

AKLĀS ZONAS BRĪDINĀJUMS

Kad intensīvā satiksmē maināt joslū, nav viegli visu pamanīt. Jauno Sandero un Sandero Stepway priekšējie un aizmugurējie sensori brīdina jūs par sadursmes risku ar citu transportlīdzekli, kas atrodas aizmugurē vai sānos.

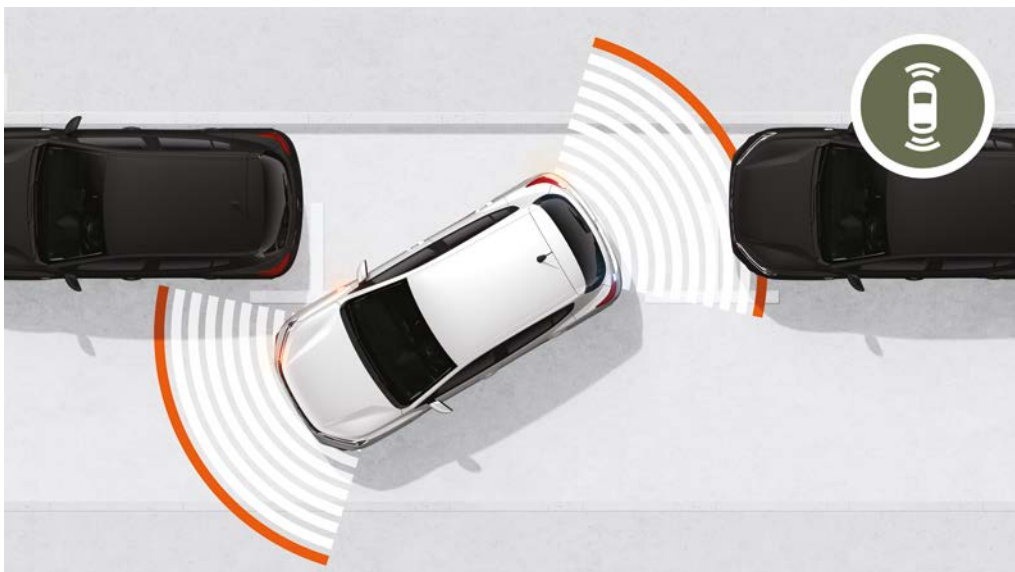

PRIEKŠĒJIE/AIZMUGURĒJIE PARKOŠANĀS SENSORI UN AIZMUGURĒJĀ ATPAKAĻSKATA KAMERA

Braucot pilsētā, jāizvērtē visas stāvvietas, pat ja tās ir pavisam šauras. Jau no pirmajiem manevriem jūs atzinīgi novērtēsiet sistēmu, kas ar akustiskiem un vizuāliem signāliem brīdina, ja automobiļa priekšā vai aizmugurē pamanīs šķēršļus.



HILL START ASSIST JEB PALĪGS KUSTĪBAS UZSĀKŠANAI PRET KALNU

Šī sistēma nepieļaus automobiļa ripošanu atpakaļgaitā, kad atlaidīsiet bremžu pedāli. Nav nekādas vajadzības izmantot stāvbremzi – ar šo palīgu manevri slīpumā ir vienkāršāki par vienkāršu.

DACIA SANDERO APRIKOJUMS

EXPRESSION



APRIKOJUMA PAMATELEMENTI EXPRESSION

ĀRĒJAIS IZSKATS

- Priekšējie lukturi ar raksturīgo LED gaismas signatūru
- LED dienas gaitas lukturi ar automātisko ieslēgšanos
- Durvju ārējie rokturi virsbūves krāsā
- Sānu spoguļu korpusi virsbūves krāsā
- Priekšējais un aizmugurējais buferis virsbūves krāsā
- 15" tērauda diski Flexwheel, disku uzlikas Sorane

IEKŠĒJAIS IZSKATS

- Īpaša Expression apdare
- Nolokāms aizmugurējais sēdekļis ar 1/3-2/3 atzveltni
- Matēta hroma ventilācijas lūku ietvari
- Iekšējie durvju rokturi ar matēta hroma apdari
- Auduma apdare priekšējam panelim un roku balstiem priekšējās durvis

AKTĪVĀ UN PASĪVĀ DROŠĪBA

- ABS (bremžu pretbloķēšanas sistēma) un bremzēšanas palīgsistēma
- Aktīvā bremzēšanas palīgsistēma (AEBS) braukšanai ārpus pilsētas
- ESC (elektroniskā stabilitātes programma) + HSA (palīgs braukšanas uzsākšanai kalnā)
- Ārkārtas zvana funkcija (e-Call)
- Priekšējais vadītāja drošības spilvens / pasažiera priekšējais drošības spilvens (deaktivizējams)
- Krūškurvja sānu drošības spilveni un aizkarveida drošības spilveni
- Priekšējās un aizmugurējās drošības jostas (sānu sēdekļos) ar protehnikajiem spriegotājiem un spriegējuma ierobežotāju
- Riepu spiediena kontroles sistēma
- Riepu remonta komplekts
- Isofix bērnu sēdekļi stiprinājuma sistēma uz aizmugurējiem sānu sēdekļiem

BRAUKŠANA

- Elektriskais stūres pastiprinātājs

- Borta dators: nobraukums, vidējais ātrums, nobraukuma rezerve
- Stop & Start, ECO režīms
- Ātruma ierobežotājs ar brīdinājuma signālu un kruīza kontroli

REDZAMĪBA

- Elektriskie sānu spoguļi
- Elektriski priekšējie logi
- Priekšējais griestu apgaismojums
- Miglas lukturi

KOMFORTS

- Fiksēts vidtālruņa turētājs priekšējā panela augšpusē
- Centrālā durvju atslēga ar tālvadību
- Automātiska durvju bloķēšana braukšanas laikā
- Vadītāja sēdekļis ar augstuma regulēšanu un roku balstu pie atzveltnes
- 1 USB ports salona priekšdaļā
- Manuālais gaisa kondicionētājs
- Automātiskie logu tīrītāji

- Stūres regulēšana augstumā un dziļumā
- 4 elektriskie logi ar impulsa slēdzi vadītāja pusē

AUDIO SISTĒMA

- Media Display: saderīgs ar Android Auto™ un Apple CarPlay™, ar vidtālruņa ekrāna replicēšanu, izmantojot USB kabeli (DAB radio ar 8 collu skārienekrānu un 4 skaļruņiem)

DACIA SANDERO STEPWAY APRĪKOJUMS

ESSENTIAL STEPWAY



APRĪKOJUMA PAMATELEMENTI

ĀRĒJAIS IZSKATS

- Priekšējie lukturi ar raksturīgo LED gaismas signatūru
- LED dienas gaitas lukturi ar automātisko ieslēgšanos
- Hromēti akcenti uz radiatora režģa
- 16" tērauda diski Flexwheel, disku uzlikas Saria
- Priekšējais un aizmugurējais buferis virsbūves krāsā
- Hromēta priekšējā un aizmugurējā aizsargplāksne
- Melni durvju ārējie rokturi
- Melni sānu spoguļu korpusi
- Modulāri jūmta rēliņi

IEKŠĒJAIS IZSKATS

- Oranži ventilācijas lūku ietvari
- Melni durvju iekšējie rokturi
- Nolokāms aizmugurējais sēdekļis ar 1/3-2/3 atzveltni
- Īpaša Stepway apdare ar dekoratīviem ieliktniņiem un oranžām šuvēm

AKTĪVĀ UN PASĪVĀ DROŠĪBA

- ABS (bremžu pretbloķēšanas sistēma) un bremzēšanas palīgsistēma
- Aktīvā bremzēšanas palīgsistēma (AEBS) braukšanai ārpus pilsētas
- ESC (elektroniskā stabilitātes programma) + HSA (palīgs braukšanas uzsākšanai kalnā)
- Ārkārtas zvana funkcija (e-Call)
- Priekšējais vadītāja drošības spilvens / pasažiera priekšējais drošības spilvens (deaktivizējams)
- Krūškurvja sānu drošības spilveni un aizkarveida drošības spilveni priekšā un aizmugurē
- Priekšējās un aizmugurējās drošības jostas (sānu sēdekļos) ar pirotehniskajiem spriegotājiem un spriegojuma ierobežotāju
- Riepu spiediena kontroles sistēma
- Riepu remonta komplekts
- Isofix bērnu sēdekļu stiprinājuma sistēma uz aizmugurējiem sānu sēdekļiem

BRAUKŠANA

- Elektriskais stūres pastiprinātājs
- Stop & Start, ECO režīms
- Borta dators: nobraukums, vidējais ātrums, nobraukuma rezerve,
- vidējais degvielas patēriņš (arī LPG versijā)
- Ātruma ierobežotājs ar brīdinājuma signālu un krūza kontroli

REDZAMĪBA

- Sānu spoguļi ar manuālu regulēšanu no salona
- Miglas lukturi

KOMFORTS

- Manuālais gaisa kondicionētājs
- Centrālā durvju atslēga ar tālvadību
- Automātiska durvju bloķēšana braukšanas laikā
- Vadītāja sēdekļis ar augstuma regulēšanu un roku balstu pie atzveltnes
- Elektriski priekšējie logi
- Augstumā regulējama stūre
- Priekšējā griestu lampa
- 1 priekšējais USB ports
- 1 x 12 V ligzda priekšpusē

AUDIO SISTĒMA

- Fiksēts viedtālruna turētājs priekšējā paneļa augšpusē
- Media Control: DAB radio ar vadību uz stūres, borta datora displejs, fiksēts viedtālruna turētājs uz paneļa, 4 priekšējie skaļruņi, Bluetooth® savienojums, Dacia Media Control mobilā lietotne

DACIA SANDERO STEPWAY APRĪKOJUMS

EXPRESSION STEPWAY



APRĪKOJUMA PAMATELEMENTI EXPRESSION STEPWAY = ESSENTIAL STEPWAY +

ĀRĒJAIS IZSKATS

- Hromēts radiatora režģis ar uzrakstu "Stepway"
- Ārējie durvju rokturi virsbūves krāsā
- Spoguļu korpusi virsbūves krāsā

IEKŠĒJAIS IZSKATS

- Matēta hroma/oranžas krāsas ventilācijas lūku ietvari
- Iekšējie durvju rokturi ar matēta hroma apdari
- Priekšējā paneļa un priekšējo durvju roku balstu auduma apdare / vara dekoratīvie ieliktni priekšējo durvju paneļos

REDZAMĪBA

- Elektriskie sānu spoguļi

KOMFORTS

- Automātiskie logu tīrītāji
- Stūres regulēšana augstumā un dziļumā
- Elektriski priekšējie logi ar impulsa slēdzi vadītāja pusē (ar drošības sistēmu pret nejaušu roku iespiešanu)
- Elektriski aizmugurējie logi
- Aizmugurējais parkošanās palīgs

AUDIO SISTĒMA

- Media Display: saderīgs ar Android Auto™ un Apple CarPlay™, ar viedtālruna ekrāna replicēšanu, izmantojot USB kabeli (DAB radio ar 8 collu skārienekrānu un 4 skaļruņiem)

PAMATAPRĪKOJUMS UN PAPILDAPRĪKOJUMS

	SANDERO EXPRESSION	SANDERO STEPWAY ESSENTIAL	SANDERO STEPWAY EXPRESSION
ĀRĒJAIS IZSKATS			
Priekšējie lukturi ar raksturīgo LED gaismas signatūru	•	•	•
Automātiskie LED dienas gaitas lukturi	•	•	•
Radiatora režģis	Balts	Balts	Balts
Radiatora režģis ar Stepway logo	-	Balts	Balts
Priekšējais un aizmugurējais bampers	Virsbūves krāsā	Virsbūves krāsā	Virsbūves krāsā
Hromēta priekšējā un aizmugurējā aizsargplāksne	-	•	•
Durvju ārējie rokturi	Virsbūves krāsā	Melni	Virsbūves krāsā
Sānu atpakaļskata spoguļi	Virsbūves krāsā	Melni	Virsbūves krāsā
Modulāri jumta reliņi	-	•	•
15" / 16" tērauda diski	• / -	- / •	- / •
16" vieglmetāla diski	o	-	o
Metāliskā krāsa	o	o	o
IEKŠĒJAIS IZSKATS			
Gaisa atveru ietvari	Dubulta matēta hroma	Oranža vara	Matēta hroma + oranža vara
Iekšējie durvju rokturi	Melna matēta hroma	Melni	Melna matēta hroma
Priekšējā panela un priekšējo durvju roku balstu auduma apdare/oranži apdares paneli priekšējo durvju roku balstos	• / -	- / -	• / •
1/3-2/3 proporcijā nolokāma aizmugurējā sēdekļa atzveltne	•	•	•
AKTĪVĀ UN PASĪVĀ DROŠĪBA			
ABS (bremžu pretbloķēšanas sistēma) & EBA (avārijas bremzēšanas palīgs)	•	•	•
Pilsētas uzlabotā avārijas bremzēšanas palīgsistēma (AEBS)	•	•	•
ESP (elektroniskā stabilitātes sistēma) + HSA (palīgs uzsākšanai pret kalnu)	•	•	•
Avārijas zvans (E-call)	•	•	•
Vadītāja priekšējais drošības spilvens/atslēdzams priekšējā pasažiera drošības spilvens	• / •	• / •	• / •
Sānu drošības spilveni un aizkarveida drošības spilveni	•	•	•
Aizmugurējā parkošanās palīgsistēma	•	-	•
Priekšējā parkošanās palīgsistēma	P	-	P
Atpakaļgaitas kamera	P	-	P
Aklo zonu uzraudzības sistēma	P	-	P
Elektriskā stāvbremze un centrālā konsole ar roku balstu un glabāšanas nodalījumu	P	-	P
Isofix bērnu sēdekliņu stiprinājumi aizmugurējos sānu sēdekļos	•	•	•
Riepu spiediena kontroles sistēma	•	•	•
Riepu remonta komplekts	•	•	•
Rezerves ritenis + domkrats (nav pieejams LPG versijai)	o	o	o
BRAUKŠANA UN VADĪBA			
Elektriskais stūres pastiprinātājs	•	•	•
Stop & Start sistēma	•	•	•
Borta dators: attālums, vidējais ātrums, atlikusī degviela, vidējais degvielas patēriņš (ieskaitot LPG)	•	•	•
Ātruma ierobežotājs ar brīdinājuma signālu / kruīza kontrole	• / •	• / •	• / •

	SANDERO EXPRESSION	SANDERO STEPWAY ESSENTIAL	SANDERO STEPWAY EXPRESSION
REDZAMĪBA			
Priekšējie miglas lukturi	•	•	•
Sānu atpakaļskata spoguļi ar manuālo regulēšanu no salona	-	•	-
Elektriski vadāmi sānu atpakaļskata spoguļi	•	-	•
KOMFORTS			
Manuālā apsildes un gaisa kondicionēšanas sistēma	•	•	•
Automātiskā apsildes un gaisa kondicionēšanas sistēma	o	-	o
Automātiskās tuvās gaismas un vējstikla tīrītāji	•	-	•
Centrālā atslēga ar tālvadību	•	•	•
Automātiskā durvju aizslēgšana, uzsākot braukšanu	•	•	•
Brīvroku karte-atslēga	P	-	P
Elektriski priekšējie logi	•	•	•
Sekvenciāla elektriskā loga regulēšana vadītāja pusē (ar aizsardzību pret roku iespiešanu)	•	-	•
Elektriski aizmugurējie sānu logi	•	-	•
Augstumā / dziļumā regulējams stūresrats	•/•	•/-	•/•
Augstumā regulējams vadītāja sēdekļis	•	•	•
Apsildāmi priekšējie sēdekļi	o	-	o
Bagāžas nodalījuma grīdas paneļa iestatīšana divās pozīcijās (augstajā un zemajā)	-	-	•
1 priekšējais USB ports	•	•	•
1 12 V kontaktligzda priekšpusē	•	•	•
AUDIO SISTĒMAS			
Rūpnīcas uzstādīšana audio sistēmas pieslēgšanai	-	-	-
Media Display: saderīgs ar Android Auto™ un Apple CarPlay™, ar viedtālruna ekrāna replicēšanu, izmantojot USB kabeli (DAB radio ar 8 collu skārienekrānu un 4 skaļruņiem)	-	•	-
Multimediju sistēma Media Display: 8" skārienjūtīgais ekrāns, DAB radio ar vadību pie stūres, viedtālruna ekrāna replicēšana, izmantojot kabeli, 4 skaļruņi, Bluetooth®	•	-	•
Media Nav multivides sistēma: Eiropas karte + MAP CARE (Rietumeiropas vai Austrumeiropas karte + 6 bezmaksas atjauninājumi 3 gados), DAB radio un viedtālruna ekrāna replicēšana, izmantojot USB kabeli, 6 skaļruņi (4 skaļruņi + 2 augstfrekvenču skaļruņi), USB, Bluetooth	o	-	o
PAKOTNES			
COMFORT PLUS pakotne: Keyless Entry bezatslēgas piekļuve, elektriskā stāvbremze, centrālā konsole ar roku balstu un glabāšanas nodalījumu	o	-	o
PARKING PLUS pakotne: priekšējā parkošanās palīgsistēma, atpakaļskata kamera, aklo zonu uzraudzības sistēma	o	-	o

- nav pieejams, • standarta aprīkojums, o papildu aprīkojums, P pakotnes elements. Android Auto™ ir reģistrēta Google Inc. preču zīme. Apple CarPlay™ ir Apple Inc. reģistrēta preču zīme.

DACIA SANDERO, SANDERO STEPWAY
KRĀSAS, DISKI UN UZLIKAS

KRĀSAS



BALTĀ GLACIER⁽¹⁾



PELĒKĀ COMET⁽²⁾



HAKI LICHEN^(1, 4)



ZILĀ IRON⁽²⁾



ORANŽĀ ATAKAMA^(2, 4)



PELĒKĀ MOONSTONE⁽²⁾



MELNĀ PEARL⁽²⁾



SARKANĀ FUSION^(2, 3)



PELĒKĀ URBAN^(1, 3)

DISKI UN UZLIKAS



15" SORANE



16" TUMŠI PELĒKAS
SARIA



16" VIEGLMETĀLA
DISKI AMARIS



16" VIEGLMETĀLA
DISKI MAHALIA⁽⁴⁾

⁽¹⁾Nemetāliskā krāsa.

⁽²⁾Metāliskā krāsa.

⁽³⁾Pieejama tikai Sandero.

⁽⁴⁾Pieejama tikai Sandero Stepway.

DACIA SANDERO | SANDERO STEPWAY
IZMĒRI

SANDERO

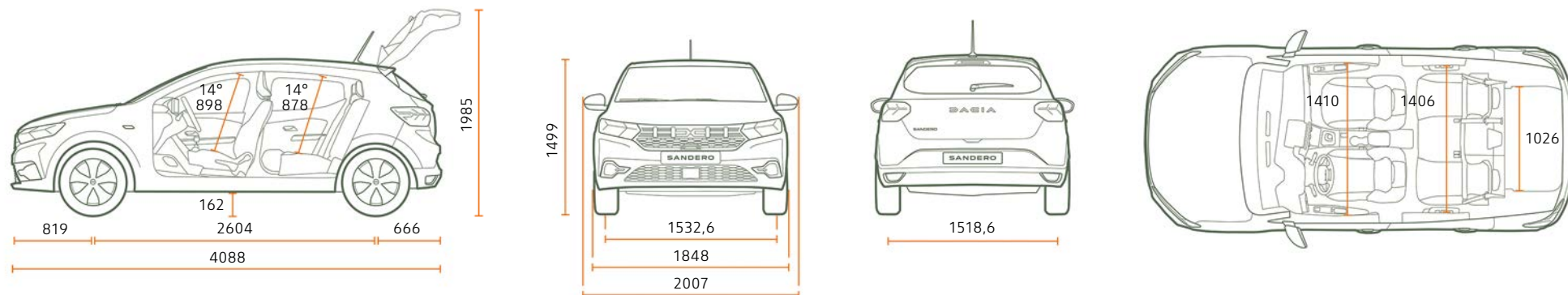

BAGĀŽAS NODALĪJUMA TILPUMS (dm³, VDA)

Minimālais bagāžas tilpums (ISO 3 832)	328
Maksimālais bagāžas tilpums (ISO 3 832)	1108
Glabāšanas ietilpība zem grīdas (ISO 3832)	78

SANDERO STEPWAY

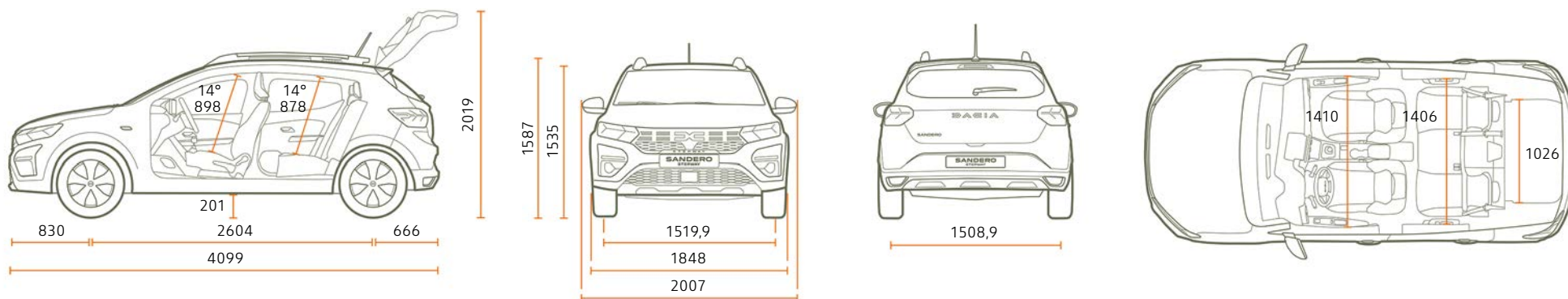

BAGĀŽAS NODALĪJUMA TILPUMS (dm³, VDA)

Minimālais bagāžas tilpums (ISO 3 832)	328
Maksimālais bagāžas tilpums (ISO 3 832)	1108
Glabāšanas ietilpība zem grīdas (ISO 3832)	78

Tika veikti visi iespējamie piesardzības pasākumi, lai nodrošinātu, ka šīs publikācijas iespiešanas laikā tajā iekļautā informācija būtu precīza un aktuāla. Šis dokuments ir sagatavots, izmantojot pirmssērijas un prototipa modeļus. Saskaņā ar savu nepārtrauktas produktu uzlabošanas politiku Dacia patur tiesības jebkurā laikā mainīt aprakstītās un piedāvātās specifiskācijas, transportlīdzekļus un piederumus. Par visām šādām izmaiņām iespējami ātri tiek paziņots Dacia izplatītājiem. Atkarībā no pārdošanas valsts noteiktas versijas var atšķirties, un noteikts aprīkojums var nebūt pieejams (kā standarta, papildu vai piederumi). Lūdzu, sazinieties ar savu Dacia pārstāvi, lai iegūtu jaunāko informāciju. Tehnisku drukāšanas iemeslu dēļ šajā dokumentā redzamās krāsas var nedaudz atšķirties no faktiskajām krāsas vai iekšējās apdares krāsām. Visas tiesības aizsargātas. Visas šīs publikācijas vai tās daļas reproducēšana jebkurā formātā un ar jebkādiem līdzekļiem ir aizliegta bez iepriekšējas Dacia rakstiskas atļaujas.

PUBLICIS: MCMURPHY, TWIN GROUP, © RENAULT MARKETING 3D-COMMERCE, PAGECRAN - 01-2023

DACIA rekomē 